

MOUNTING INSTRUCTION

2015-02-05 38-30200a

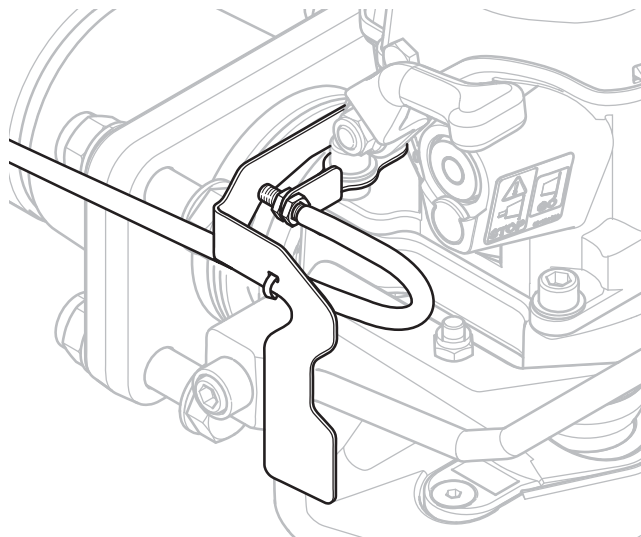

09-300400



- | | |
|--|--|
| DE Elektronische Schwenkwinkelwarnanzeige | LV Elektroniskā deformācijas signalizācija |
| DK Elektronisk Overdrejningsalarm | NL Elektronische schaarsensor |
| EE Elektrooniline paindehoiatusseade | NO Elektronisk knyttingsvarsler |
| FI Sähkökäyttöinen linkutusvaroitin | PL Elektroniczne urządzenie ostrzegające przed złożeniem się przyczepej |
| FR Avertisseur électronique de mise en portefeuille | RU Электронный датчик предупреждения перекручивания |
| GB Electrical Jack-Knife Alarm | SE Elektronisk knyttingsvarnare |



Montageanleitung
Monteringvejledning
Paigaldusjuhend
Asennusohje

Instructions de montage
Mounting instruction
Montāžas instrukcija
Montagehandleiding

Monteringsanvisning
Instrukcja montażowa
Указания по монтажу
Monteringsanvisning



Funktionskontrolle
Funktionskontrol
Talituskontroll
Toiminnan tarkastus

Vérification des fonctions
Function check
Darbības pārbaude
Functiecontrole

Funksjonskontroll
Kontrola działania
Контроль функций
Funktionskontroll

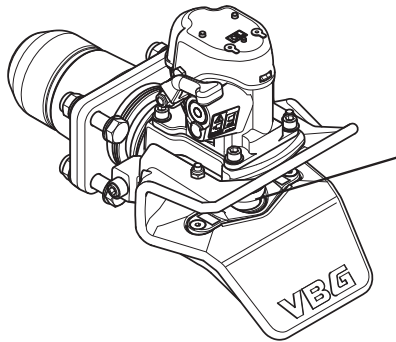

09-300400



x 1

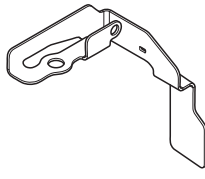

x 1



x 2



x 2



x 2



x 2

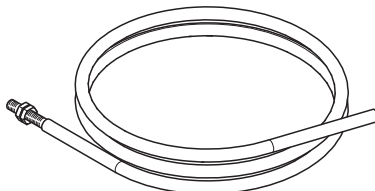

x 2

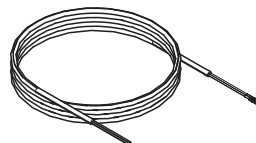

x 1

DE

Allgemeines

Elektronische Schwenkwinkelwarnanzeige für VBG 750V/AM/PA, 795V/AM/PA, 795V-2/AM/PA, 795VR, 795VR-2/AM/PA, 7310D/7310D-2. Bei Schwenkwinkelüberschreitung wird der Kontakt zwischen Sensor und Kupplung unterbrochen, und ein Summer bzw. eine Leuchtdiode warnt den Fahrer im Fahrerhaus. Bezüglich der Elektroinstallationen befolgen Sie die Anweisungen des LKW-Herstellers. Ansonsten die Anweisungen für die Kupplung befolgen. *Vor der Montage alle Teile identifizieren. Montage und Wartung müssen sorgfältig und fachmännisch durchgeführt werden.*

DK

Generelt

Elektronisk overdrejningsalarm til VBG 750V/AM/PA, 795V/AM/PA, 795V-2/AM/PA, 795VR, 795VR-2/AM/PA, 7310D/7310D-2. Ved overdrejning afbrydes kontakten mellem føler og kobling, og en summer eller en lysdiode advarer chaufføren i førerhuset. Følg lastbilfabrikantens anvisninger om elinstallationer. I øvrigt følges de anvisninger, der hører til koblingen. *Kontroller at alle dele er til stede inden montering. Montering og service skal foretages omhyggeligt og fagmæssigt.*

EE

Üldist

Elektroniline paindehoiatusseade VBG 750V/AM/PA, 795V/AM/PA, 795V-2/AM/PA, 795VR, 795VR-2/AM/PA, 7310D/7310D-2 jaoks. Painde korral katkeb ühendus anduri ja haakeseadise vahel ning sumisti või valgusdiood hoiatab juhti kabiinis. Järgige haagise tootja juhiseid elektripaigaldiste osas. Muus osas järgitakse juhendeid, mis kuuluvad haakeseadise juurde. Enne paigaldust identifitseerige kõik osad. Paigaldus ja hooldus tuleb teostada hoolikalt ja professionaalselt.

FI

Yleistä

Sähkökäyttöinen linkutusvaroitin vetokytkimisiin VBG 750V/AM/PA, 795V/AM/PA, 795V-2/AM/PA, 795VR, 795VR-2/AM/PA, 7310D/7310D-2. Perävaunun vetoaisan ylittäytessä anturin ja kytkimen välinen kosketus katkeaa ja ohjaamossa oleva sumერი tai merkkivalo varoittaa kuljettajaa. Noudata kuorma-auton valmistajan sähköasennuksille antamia ohjeita. Muuten noudatetaan vetokytkimille annettuja ohjeita. *Tunnista kaikki osat ennen asennusta. Asennus ja huolto on suoritettava huolellisesti ja ammattimaisesti.*

FR

Généralités

Avertisseur électronique de mise en portefeuille pour VBG 750V/AM/PA, 795V/AM/PA, 795V-2/AM/PA, 795VR, 795VR-2/AM/PA, 7310D/7310D-2. En cas de mise en portefeuille, le contact entre le capteur et l'accouplement est interrompu et un ronfleur ou un voyant avertit le chauffeur dans la cabine. Suivre les instructions du constructeur du camion en matière d'installation électrique. Par ailleurs, suivre les instructions accompagnant l'accouplement. Identifier toutes les pièces avant le montage. Le montage et l'entretien doivent être effectués avec le plus grand soin et selon les instructions recommandées.

GB

General

Electronic jackknife alarm for VBG 750V/AM/PA, 795V/AM/PA, 795V-2/AM/PA, 795VR, 795VR-2/AM/PA, 7310D/7310D-2. The contact between a sensor and the coupling is broken during jackknifing, which activates a buzzer or LED to warn the driver in the cab. Follow the instructions of the vehicle manufacturer for electrical installations. Follow also the instructions relating to the coupling. *Identify all parts before installation. Installation and service should be carried out carefully and professionally.*

LV

Vispārēja informācija

Elektroniskā deformācijas signalizācija paredzēta VBG 750V/AM/PA, 795V/AM/PA, 795V-2/AM/PA, 795VR, 795VR-2/AM/PA, 7310D/7310D-2. Deformācijas gadījumā zūd kontakts starp sakabi un devēju, un šoferā kabīnē atskan skaņas signāls vai iedegas brīdinājuma gaisma. Ievērojiet kravas automobiļa ražotāja norādījumus par strāvas instalāciju. Sekojiet norādījumiem, kas attiecas uz sakabes aprīkojumu. *Pirms montāžas identificējiet visas detaļas. Montāža un serviss ir jāveic rūpīgi un profesionāli.*

NL

Algemeen

Elektronische schaarsensor voor VBG 750V/AM/PA, 795V/AM/PA, 795V-2/AM/PA, 795VR, 795VR-2/AM/PA, 7310D/7310D-2. Bij scharen wordt het contact verbroken tussen sensor en koppeling en de bestuurder in de cabine wordt gewaarschuwd via een zoemer of led. Volg de instructies van de vrachtwagenfabrikant met betrekking tot elektrische aansluitingen. Volg verder de instructies die bij de koppeling horen. Voor de montage moet u alle onderdelen identificeren. Voer montage en service zorgvuldig en deskundig uit.

NO

Generelt

Elektronisk knyttingsvarsler til VBG 750V/AM/PA, 795V/AM/PA, 795V-2/AM/PA, 795VR, 795VR-2/AM/PA, 7310D/7310D-2. Ved knytning brytes kontakten mellom føler og kobling, og en summer eller lampe varsler føreren i førerhuset. Følg lastebilprodusentens anvisninger om el-installasjoner. For øvrig følges anvisningene som følger med kablingen. *Identifiser alle deler før montering. Montering og service skal utføres nøyaktig og fagmessig.*

PL

Informacje ogólne

Elektroniczne urządzenie ostrzegające przed złożeniem się przyczepy do VBG 750V/AM/PA, 795V/AM/PA, 795V-2/AM/PA, 795VR, 795VR-2/AM/PA, 7310D/7310D-2. Gdy przyczepa zaczyna się składać przerwany zostaje kontakt między czujnikiem i zaczepem, co wyzwala sygnał ostrzegawczy (brzęczyk lub dioda świecąca) w kabinie kierowcy. Stosuj się do instrukcji dotyczących instalacji elektrycznych, dostarczonych przez producenta ciężarówki. Ponadto stosuj się do instrukcji dotyczących zaczepu.

Zapoznaj się z poszczególnymi częściami przed przystąpieniem do montażu. Czynności montażowe i serwisowe należy wykonywać dokładnie i fachowo.

RU

Общая информация

Электронный датчик предупреждения перекручивания для VBG 750V/AM/PA, 795V/AM/PA, 795V-2/AM/PA, 795VR, 795VR-2/AM/PA, 7310D/7310D-2. При перекручивании прерывается контакт между датчиком и соединением и зуммер или светодиод предупреждает об этом водителя в кабине. Следуйте указаниям изготовителей грузовых автомобилей при установке электрического оборудования. В остальном следуйте указаниям, сопутствующим соединению. Перед монтажом, проверьте наличие всех деталей. Монтаж и обслуживание должны осуществляться тщательно и профессионально.

SE

Allmänt

Elektronisk knyttingsvarnare till VBG 750V/AM/PA, 795V/AM/PA, 795V-2/AM/PA, 795VR, 795VR-2/AM/PA, 7310D/7310D-2. Vid knytning bryts kontakten mellan givare och koppling och en summer eller lysdiod varnar föraren i hytten. Följ lastvagtillverkarens anvisningar om elinstallationer. I övrigt följs anvisningarna som tillhör kopplingen.

Identifiera alla delar före montering. Montering och service skall utföras noggrant och fackmannamässigt.

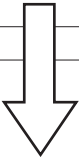
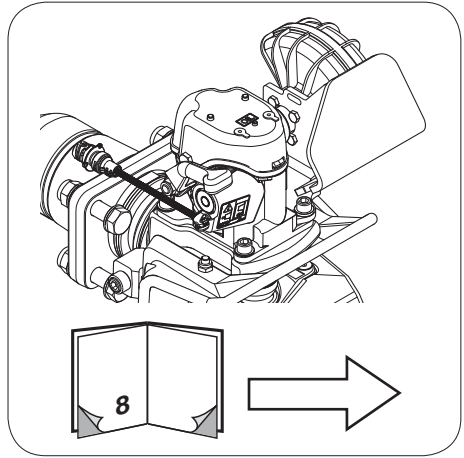
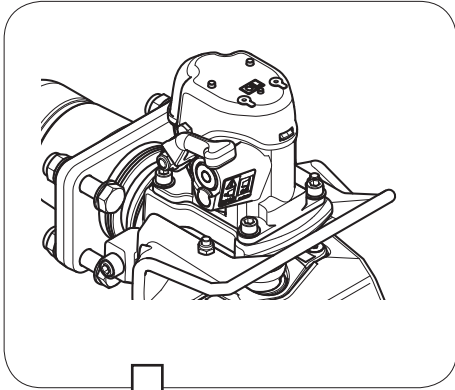

1.

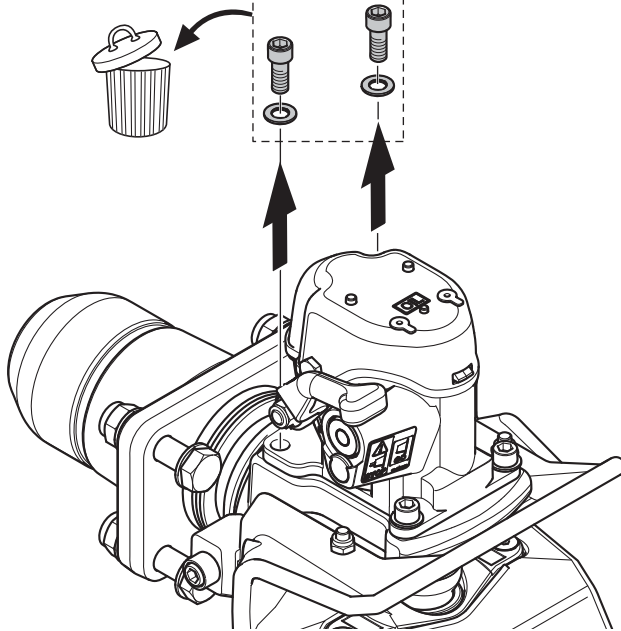

2.

90 Nm

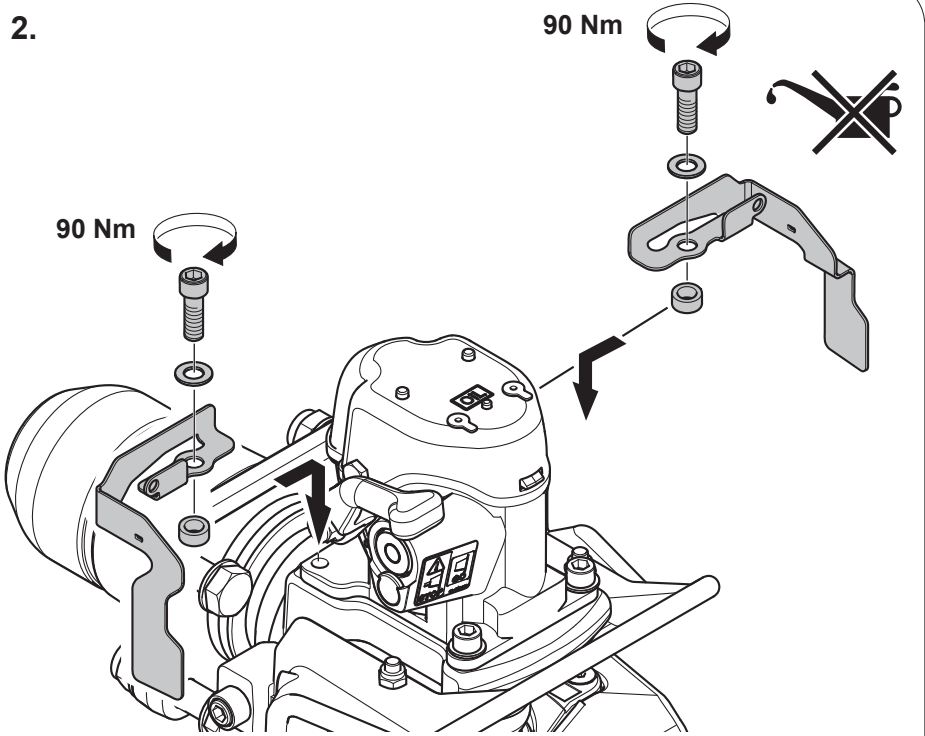

90 Nm

25 ± 5

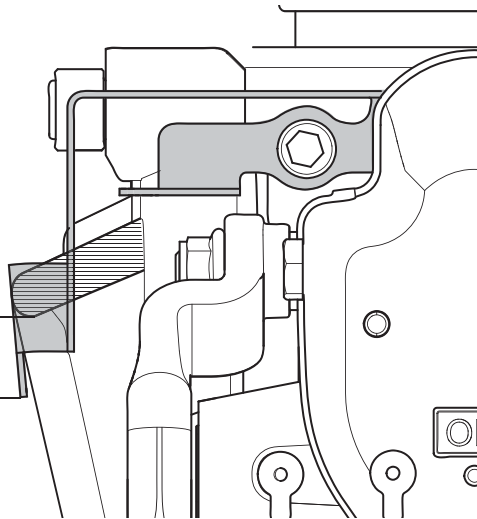

3.

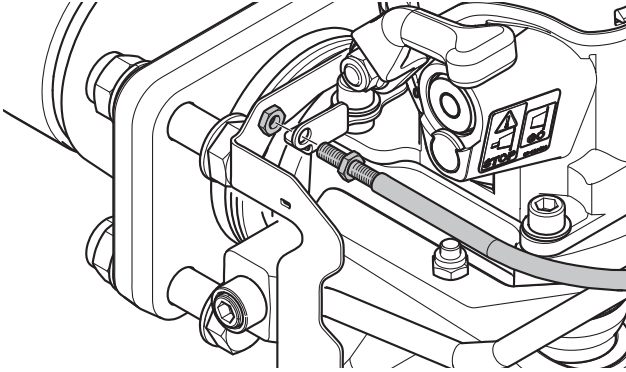

4.

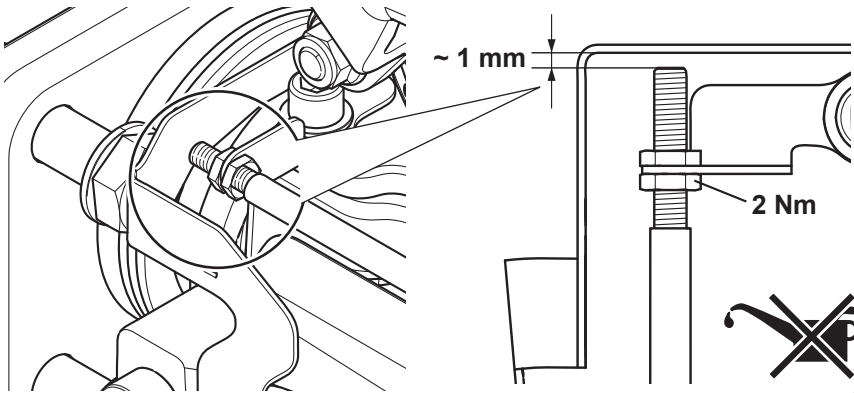

5.

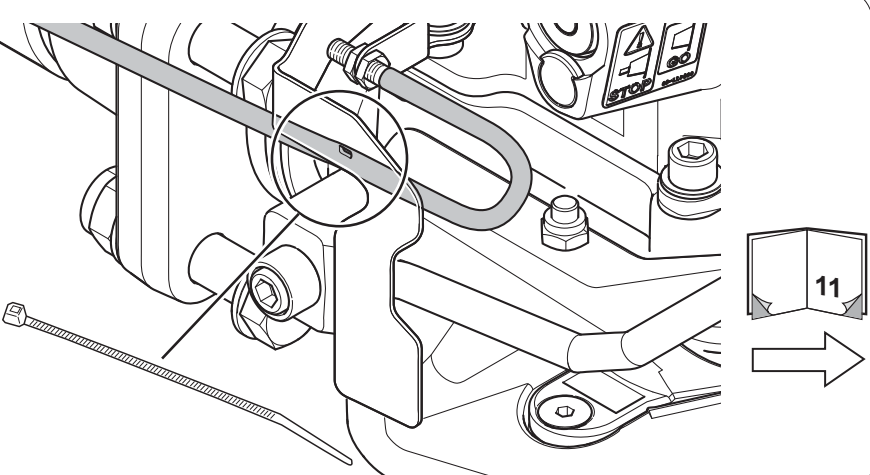

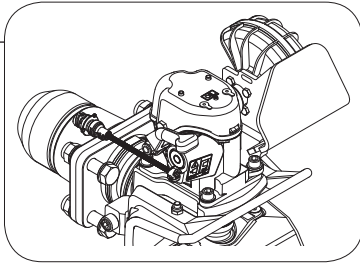

1.

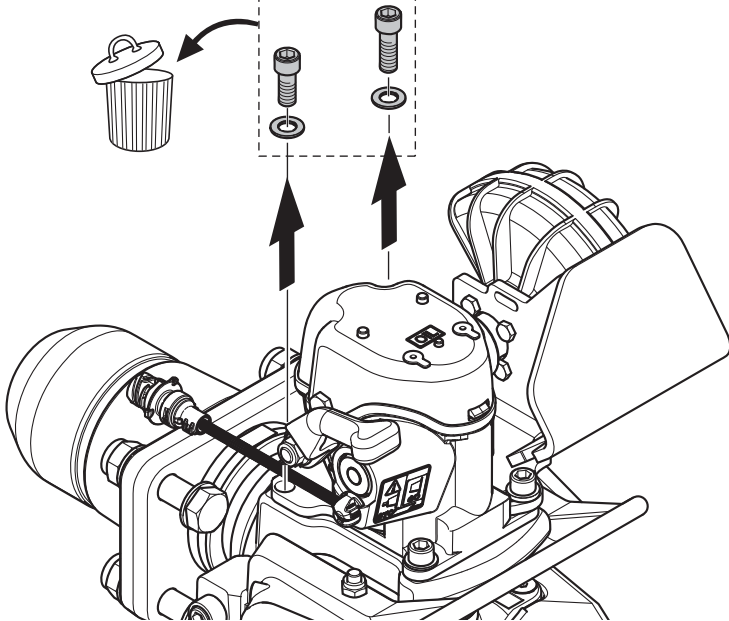

2.

90 Nm



90 Nm

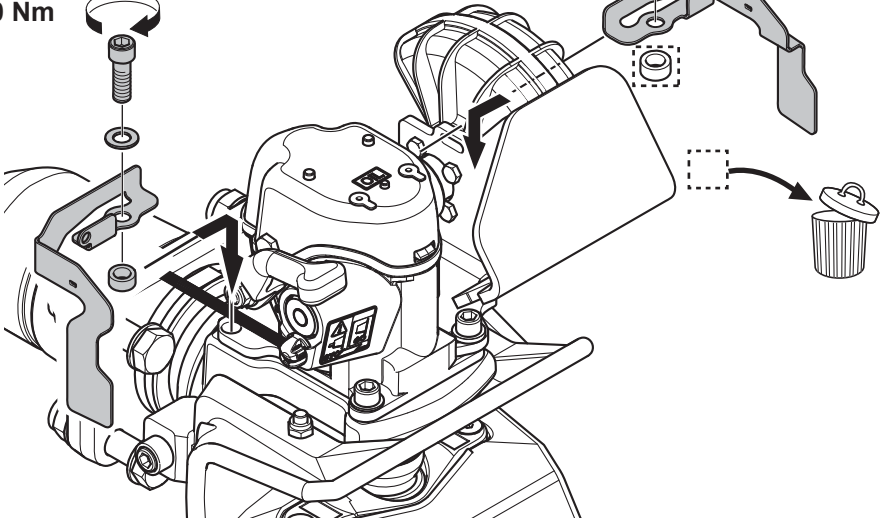

25 ± 5

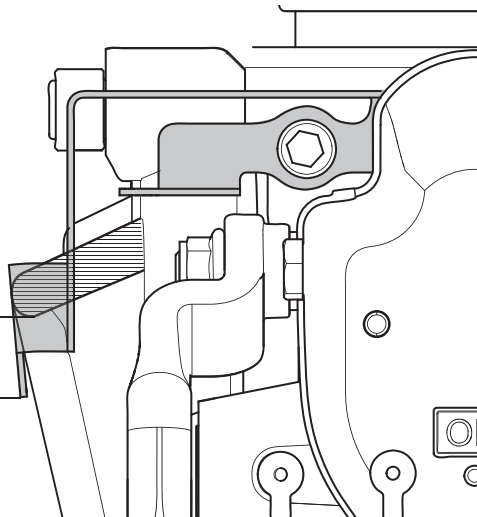

3.

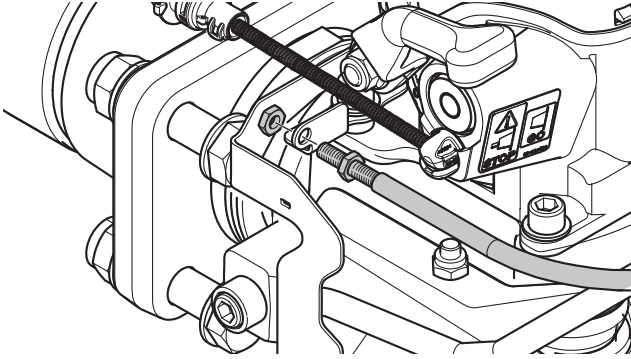

4.

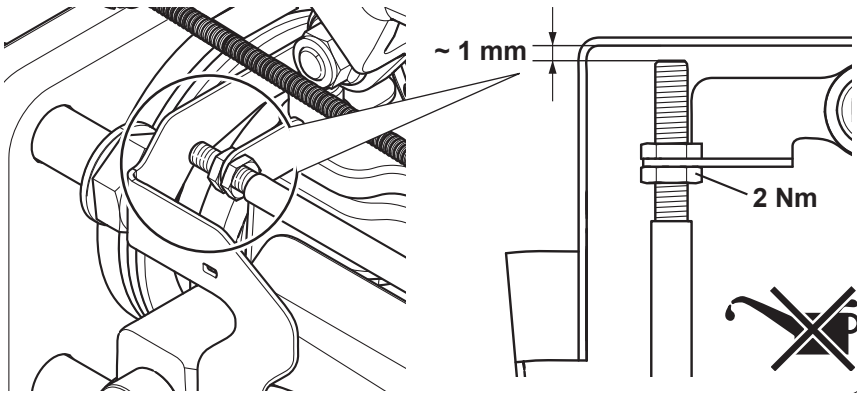

5.

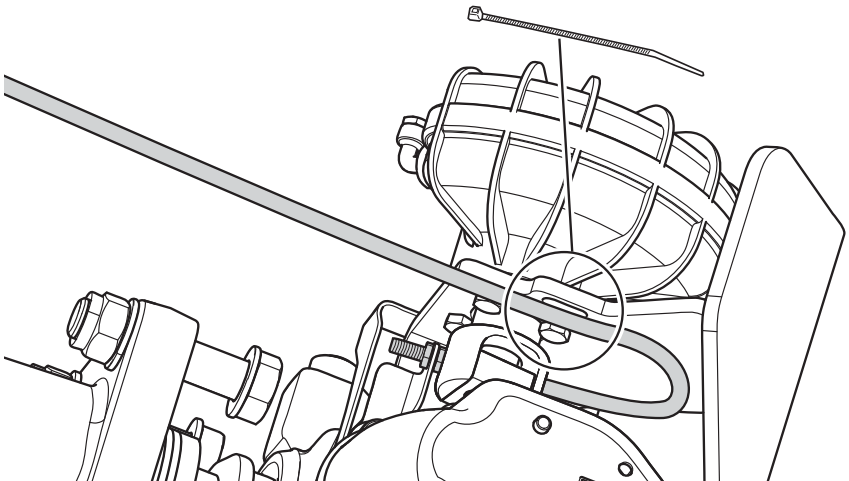

DE	DK	EE	FI	FR	GB	LV	NL	NO	PL	RU	SE
B	Schwarz	Must	Musta	Noir	Black	Melnis	Zwart	Sort	Czarny	Чёрный	Svart
L	Blau	Sinine	Sininen	Bleu	Blue	Zlils	Blauw	Blå	Niebieski	Синий	Blå
BR	Braun	Pruun	Ruskea	Brun	Brown	Brūns	Bruin	Brun	Brazowy	Коричневый	Brun

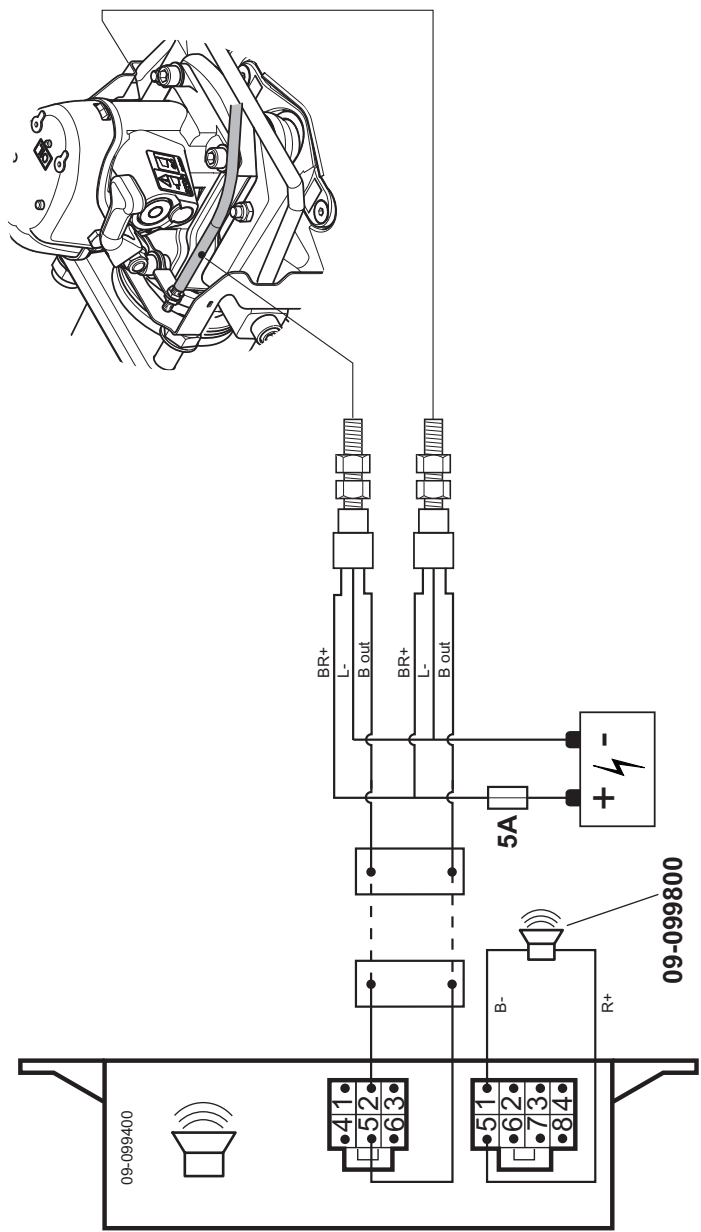

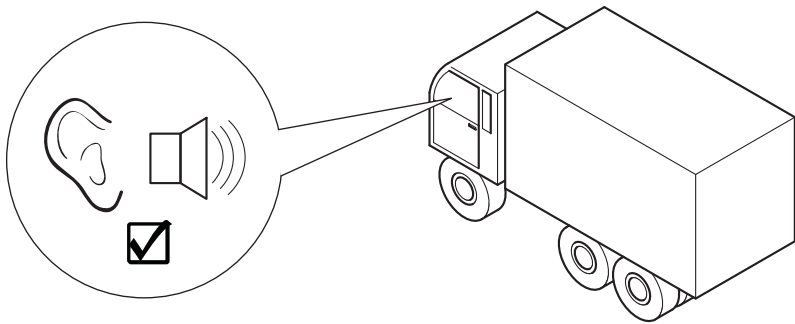
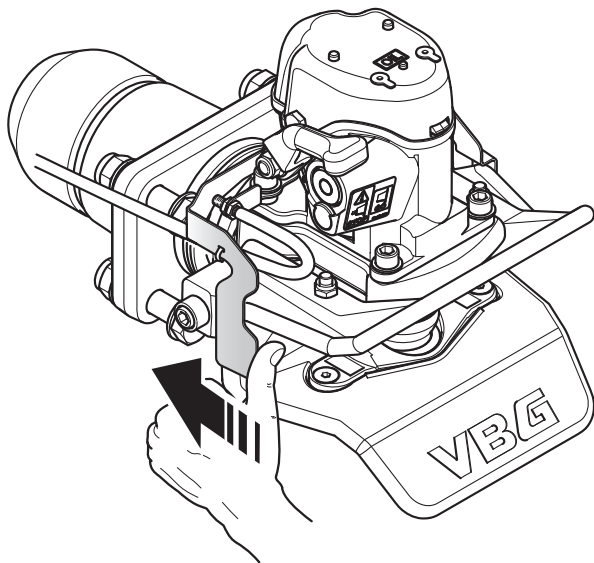

Member of VBG GROUP
www.vbg.eu



The strong connection