

MOUNTING INSTRUCTION

2015-05-21 38-217300d

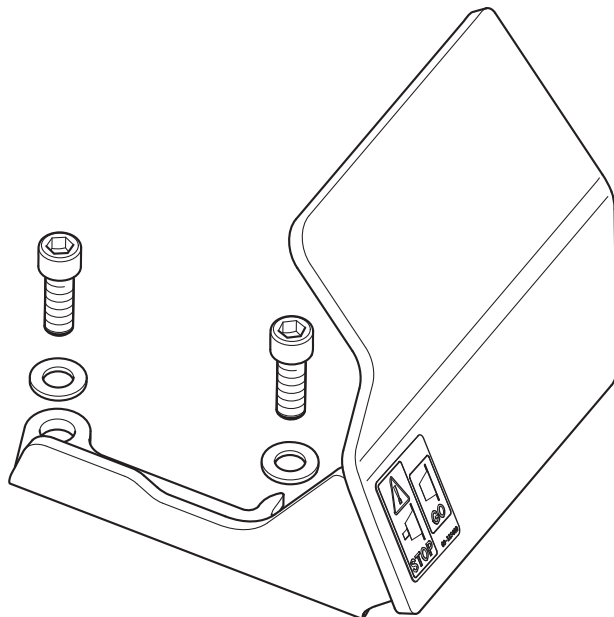

09-127973



DE Schutzkonsolensatz

DK Beskyttelsekonsolsæt

EE Kaitsekonsooli komplekt

FI Suojalevysarja

FR Kit console de protection

GB Protective bracket kit

LV Aizsargājošās konsoles komplekts

NL Beschermingsconsole-set

NO Beskyttelsekonsollsats

PL Zestaw wspornika zabezpieczającego

RU Комплект защитной консоли

SE Skyddskonsolats



Montageanleitung
Monteringvejledning
Paigaldusjuhend
Asennusohje

Instructions de montage
Mounting instruction
Montāžas instrukcija
Montagehandleiding

Monteringsanvisning
Instrukcja montażowa
Указания по монтажу
Monteringsanvisning

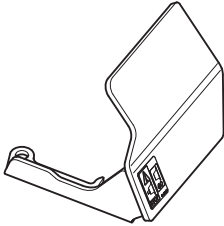

x1



x2



x2

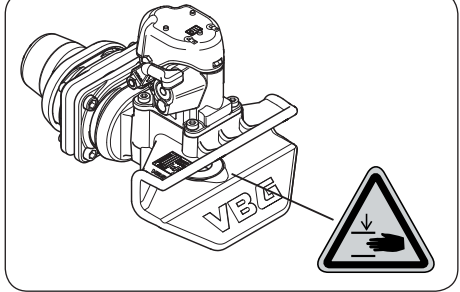

DE

Allgemeines

Die Schutzkonsole weist einen hochwertigen Rostschutz durch ED-Behandlung und einen Decklack mit sehr hoher Verschleißbeständigkeit auf. VBG empfiehlt, auf eine zusätzliche Lackierung der Schutzkonsole zu verzichten, da sonst die Gefahr besteht, dass die Funktion beeinträchtigt wird und wichtige Informationen nicht länger lesbar sind.

Vor der Montage alle Teile identifizieren. Montage und Wartung müssen sorgfältig und fachmännisch durchgeführt werden.

DK

Generelt

Beskyttelsekonsolen har en effektiv korrosionsbeskyttelse i kraft af ED-behandling og en dæklak med meget stor slidbestandighed. VBG anbefaler, at beskyttelsekonsolen ikke males yderligere, ellers er der risiko for forringet funktion, og vigtige informationer bliver ulæselige.

Kontroller at alle dele er til stede inden montering. Montering og service skal foretages omhyggeligt og fagmæssigt.

EE

Üldist

Kaitsekonsoolil on väga kõrgekvaliteetne korrosioonikaitse tänu ED-töötlusele ja väga suure kulumiskindlusega kattevärv. VBG soovib kaitsekonsooli mitte üle värvida, sest see võib põhjustada funktsioneerimise halvenemise ja tähtis info muutub loetamatuks.

Määratlege kõik osad enne monteerimist. Paigaldus ja hooldus tuleb teostada hoolikalt ja professionaalselt.

FI

Yleistä

Suojalevyssä on korkealaatuinen ED-käsittelyllä tehty korroosiosuojaus ja erittäin kestävä pintamaalaus. VBG suosittelee, ettei suojalevyä maalata uudelleen, koska sen toiminta voi heikentyä ja tärkeiden tietojen luettavuus saattaa kärsiä.

Asennus ja huolto on suoritettava huolellisesti ja ammattimaisesti.

FR

Généralités

La console de protection bénéficie d'une protection anticorrosion de haute qualité (traitement ED) et a une peinture de finition d'une très haute résistance à l'abrasion. VBG déconseille toute peinture ultérieure de la console de protection en raison du risque de dégradation des fonctions et de l'élimination d'informations importantes.

Identifier toutes les pièces avant le montage. Le montage et l'entretien doivent être effectués avec le plus grand soin et selon les règles de l'art.

GB General

The protective bracket has a high-quality corrosion protection as a result of ED treatment, and a finish with a very high resistance to abrasion. VBG recommends that the protective bracket kit should not be repainted, otherwise there is a risk of inferior functionality and obscuring important information. *Identify all parts before installation. Installation and service should be carried out carefully and professionally.*

LV Vispārēja informācija

Aizsargājošai konsolei ir augstas kvalitātes aizsardzība pret koroziju, izmantojot apstrādi ar ED un laku ar ļoti augstu izturību pret nodilumu. VBG neiesaka veikt aizsargājošās konsoles papildu krāsošanu, citādi pastāv risks, ka pasliktināsies tās funkcionēšana, un svarīga informācija kļūs nesalasāma. *Pirms montāžas identificējiet visas detaļas. Montāža un serviss ir jāveic rūpīgi un profesionāli.*

NL Algemeen

De beschermingsconsole heeft een kwalitatief hoogwaardige corrosiebescherming door middel van een ED-behandeling en een toplaak met een zeer hoge slijtvastheid. VBG beveelt aan de beschermingsconsole niet nog een keer te lakken, omdat dat de werking nadelig kan beïnvloeden en belangrijke informatie kan onleesbaar worden. *Voor de montage moet u alle onderdelen identificeren. Voer montage en service zorgvuldig en deskundig uit.*

NO Generelt

Beskyttelsekonsollen har en høykvalitets korrosjonsbeskyttelse gjennom ED-behandling og en topplakk med meget høy slitebestandighet. VBG anbefaler at det ikke foretas noen ytterligere maling av beskyttelsekonsollen, fordi det kan føre til svekket funksjon og at viktig informasjon blir ikke lesbar. *Identifiser alle deler før montering. Montering og service skal utføres nøyaktig og fagmessig.*

PL Informacje ogólne

Wspornik zabezpieczający posiada ochronę antykorozyjną wysokiej jakości, zapewnioną dzięki metodzie ED, oraz lakier wierzchni o dużej odporności na ścieranie. VBG nie zaleca dodatkowego lakierowania zaczepu, ponieważ zachodzi ryzyko pogorszenia jego funkcjonalności i zamalowania ważnych informacji. *Zapoznaj się z poszczególnymi częściami przed przystąpieniem do montażu. Czynności montażowe i serwisowe należy wykonywać dokładnie i fachowo.*

RU Общая информация

Защитная консоль имеет высококачественную защиту от коррозии, проведённую методом ED-обработки и покрыто лаком с очень хорошим свойством противостояния износу. VBG не рекомендует дополнительную окраску защитной консоли, так как её функция может ухудшиться и важную информацию будет трудно прочитать. *Перед монтажом проверьте наличие всех деталей. Монтаж и обслуживание должны осуществляться тщательно и профессионально.*

SE Allmänt

Reservdelssats för Mekanism/Bussningssats VBG 5190D. Är kopplingen försedd med Skyddskonsolen har ett högkvalitativt korrosionsskydd genom ED-behandling och en topplack med mycket hög nötningsbeständighet. VBG rekommenderar att ingen ytterligare målning av skyddskonsolen sker, annars riskeras försämrad funktion och viktig information blir ej läsbar. *Identifiera alla delar före montering. Montering och service skall utföras noggrant och fackmannamässigt.*

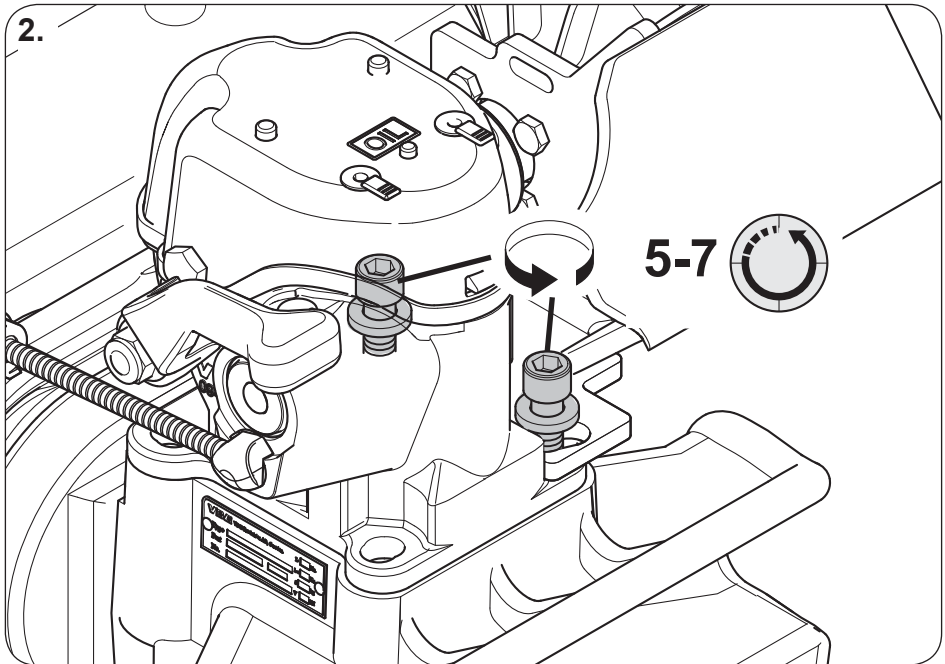
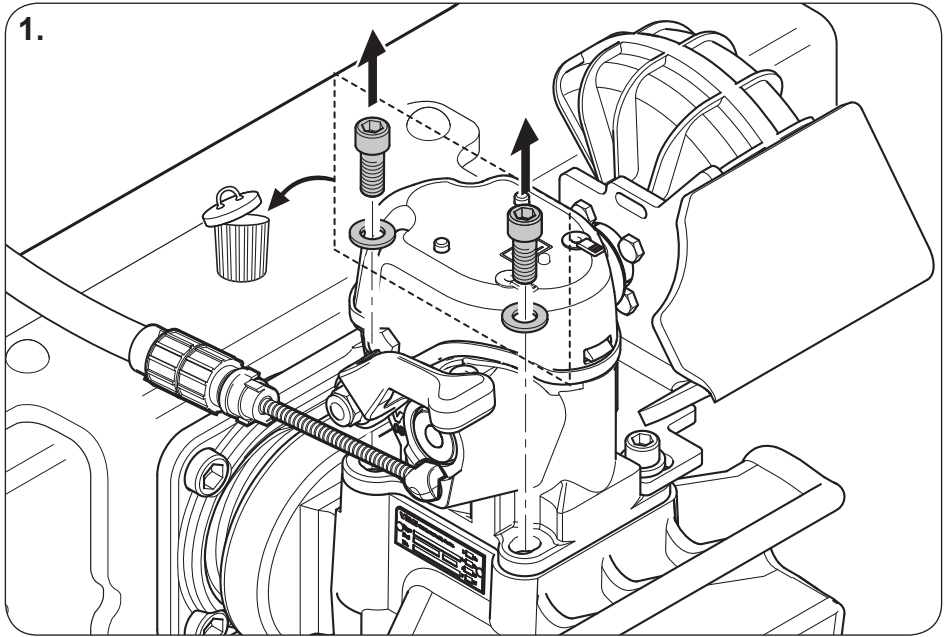

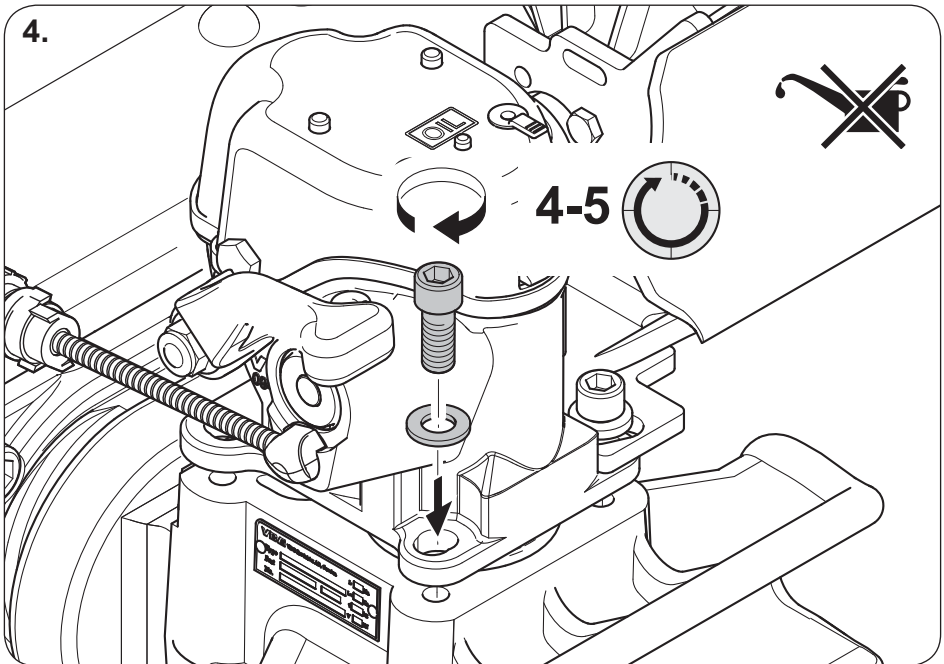
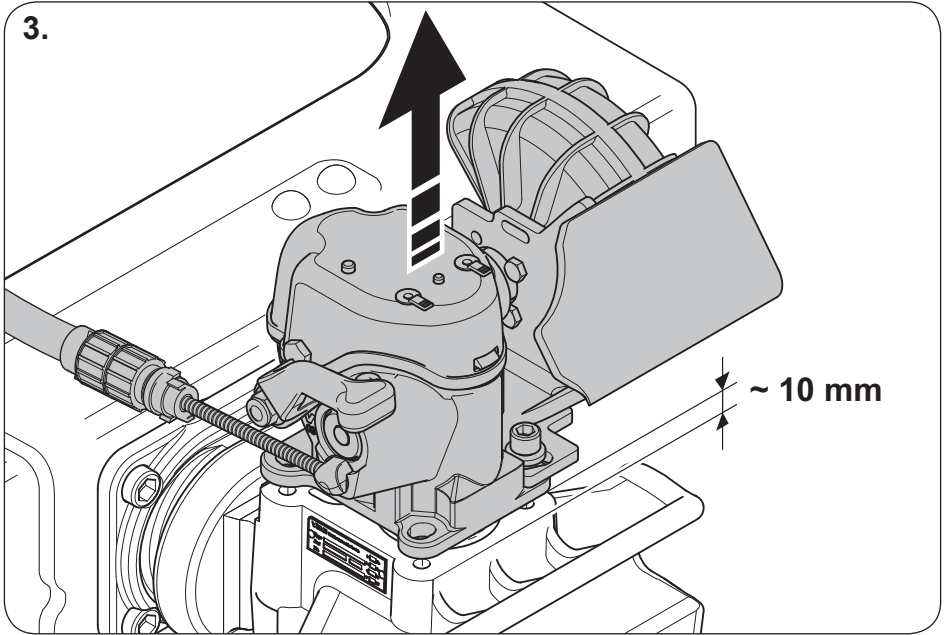

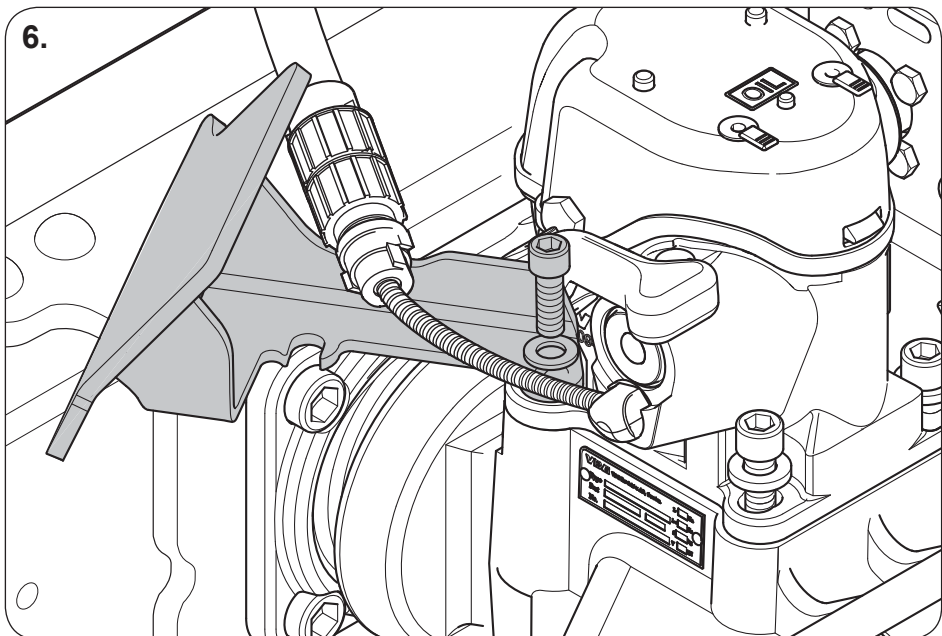
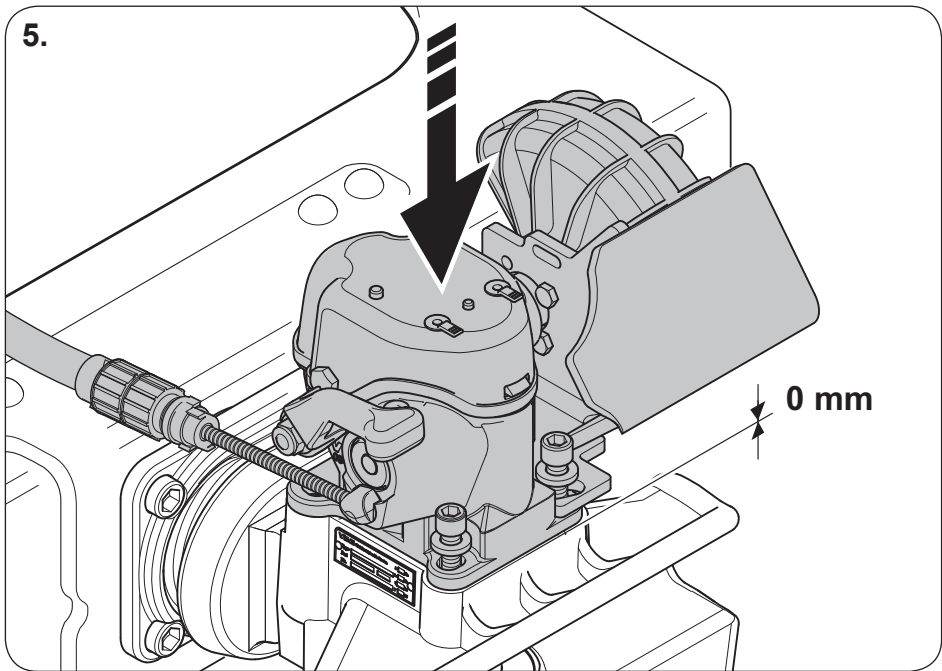

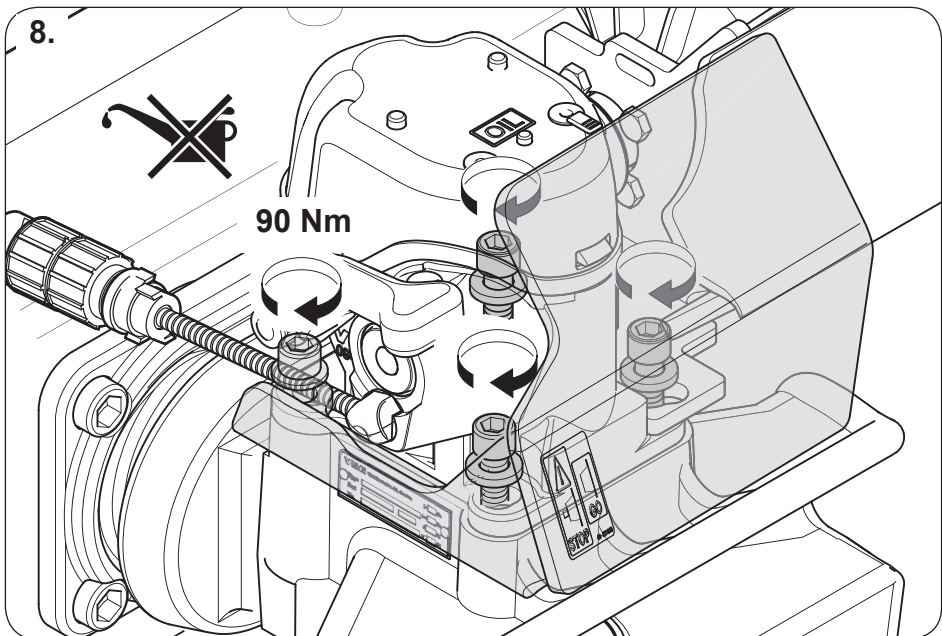
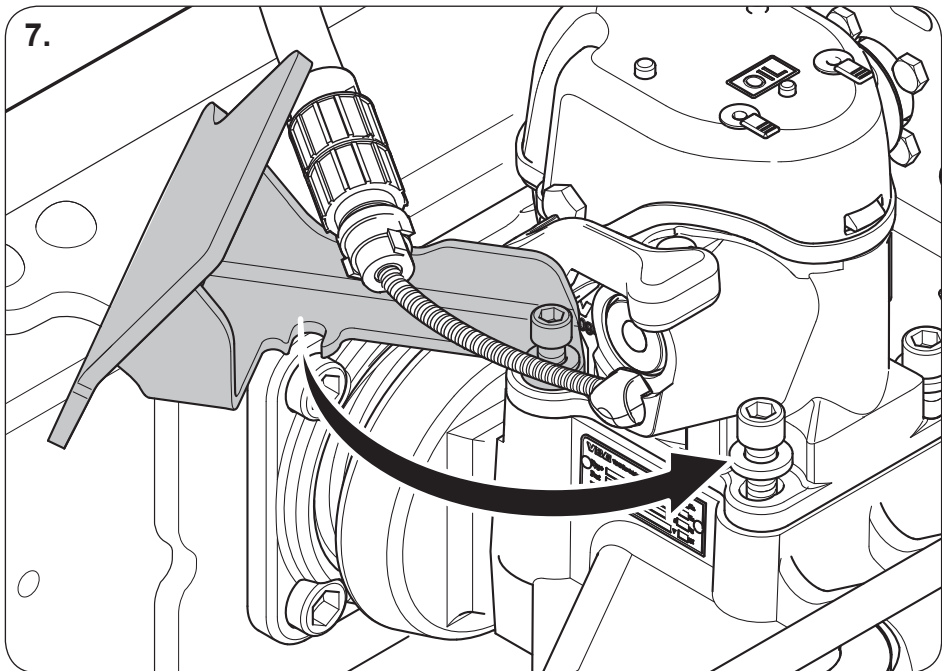

Member of VBG GROUP
www.vbg.eu



The strong connection